

فرآیند ارتقاء مرتبه اعضای هیات علمی

فرآیند ارتقاء مرتبه اعضای هیات علمی

فهرست مطالب

۳ فرآیند ارتقا مرتبه اعضای هیات علمی
۴ نمودار فرآیند
۵ تشریح فرآیند
۶ نقش‌ها
۷ فرم‌ها

فرآیند ارتقاء مرتبه اعضای هیات علمی

■ فرآیند ارتقاء مرتبه اعضای هیات علمی

در هر دانشگاهی اعضای هیات علمی وجود دارد و نقش اعضای هیات علمی دانشگاه‌ها و موسسات آموزش عالی در فرآیند توسعه علمی و پویایی محیط‌های آموزشی و پژوهشی انکارناپذیر است. ضرورت پویایی اعضای هیات علمی با استفاده از روش‌های مناسب و هماهنگ با تحولات شتابان دنیای امروز بر کسی پوشیده نیست. ارتقای مرتبه‌ی اعضای هیات علمی می‌تواند یکی از عوامل تاثیرگذار در پویایی علمی، پژوهشی و فرهنگی دانشگاه‌ها و فضای علمی کشور باشد.

یکی از مهمترین فرآیندهای جاری در دانشگاه‌ها و موسسات آموزش عالی، فرآیند ارتقاء مرتبه اعضای هیات علمی است. اهمیت این فرآیند از این منظر قابل توجه است که اگر فرآیند به خوبی اجرا شود اقدامی اساسی در جهت رسیدن به اهداف بلند آموزش عالی خواهد بود.

الگوی پیشنهادی شرکت چارگون برای فرآیند ارتقاء مرتبه اعضای هیات علمی در چارچوب راهکار ارائه شده به موسسات آموزشی است. هر چند این راهکار بر اساس تجارب متنوع در دانشگاه‌ها با نیازمندی‌های مختلف به وجود آمده است اما این قابلیت برای هر دانشگاه وجود دارد تا سفارشی‌سازی لازم را در سطح فرآیند، فرم‌ها و قوانین، بر اساس اهداف خود انجام دهید.

فرآیند ارتقاء مرتبه اعضای هیات علمی

■ نمودار فرآیند

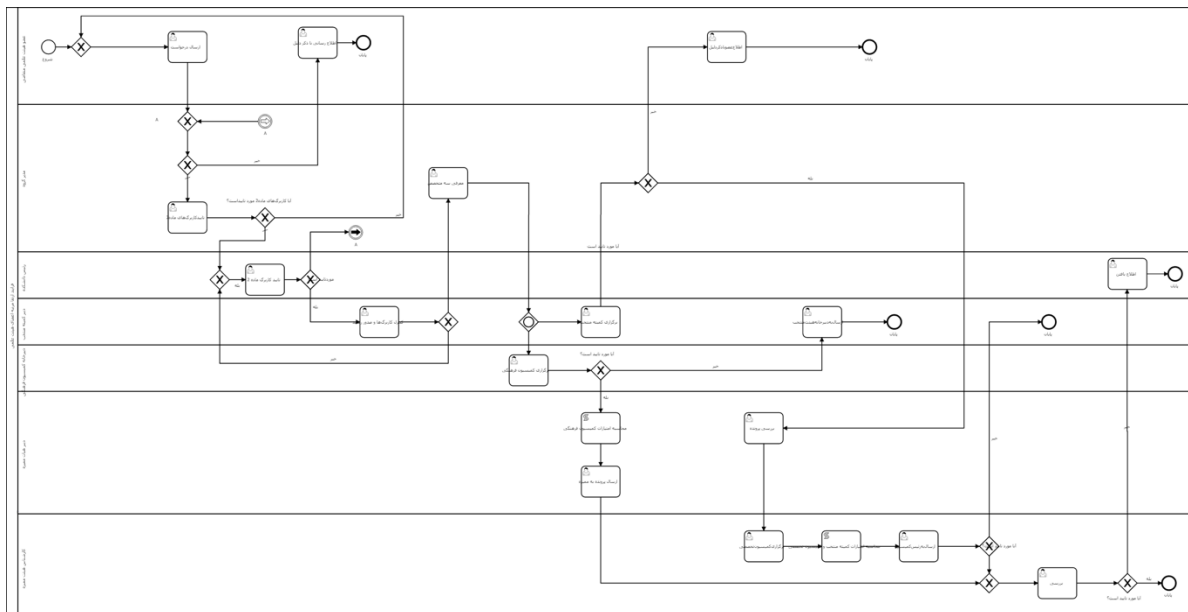

فرآیند ارتقاء مرتبه اعضای هیات علمی

تشریح فرآیند

فرآیند با درخواست عضو هیات علمی شروع می‌شود. پس از شروع فرآیند، درخواست‌کننده فرمی به نام کاربرگ الف که حاوی اطلاعات شخصی است به همراه فرم‌هایی به نام‌های کاربرگ ماده ۱، کاربرگ ماده ۲، کاربرگ ماده ۳، کاربرگ ماده ۴ که شامل سوابق علمی، آموزشی و پژوهشی عضو هیات علمی است، تکمیل می‌کند و تمامی پیوست‌های لازم به آن پیوست می‌شود.

در مرحله بعد لازم است که مدیر گروه، کاربرگ شماره ۲ را بررسی و در صورت صلاحدید آن را تایید و برای رئیس دانشکده ارسال نماید. در صورت رد درخواست، فرآیند با اطلاع‌رسانی به متقاضی فرآیند خاتمه می‌یابد.

در مرحله بعد رئیس دانشکده کاربرگ شماره ۲ را بررسی و در صورت صلاحدید آن را تایید کرده و برای دبیر کمیته‌ی منتخب آن دانشکده ارسال می‌کند. دبیر کمیته‌ی منتخب باید تمامی کاربرگ‌ها را بررسی و تمامی فایل‌های پیوست شده را کنترل نماید. در صورت صحت اطلاعات، رسید دریافت مدارک به تاریخ همان روز صادر و به متقاضی تحویل داده می‌شود. پس از صدور رسید، اطلاعات جهت معرفی تعدادی متخصص برای برگزاری کمیته منتخب به مدیر گروه ارسال می‌شود. مدیر گروه در فرمی که تمامی اطلاعات شخصی این افراد در آن وارد می‌شود آن‌ها را معرفی و برای تایید به رئیس دانشکده ارسال می‌نماید.

پس از این مرحله، کمیته‌ی منتخب توسط دبیر کمیته‌ی منتخب و کمیسیون فرهنگی توسط دبیر کمیسیون فرهنگی تشکیل شده و در جلسه یا جلساتی به بررسی کاربرگ‌ها پرداخته می‌شود. کاربرگ ۱ در کمیسیون فرهنگی و کاربرگ ۲ تا ۴ در کمیته‌ی منتخب بررسی می‌گردد. اگر در کمیسیون فرهنگی تایید اتفاق نیفتد، مراتب به دبیر کمیته‌ی منتخب و عضو هیات علمی متقاضی با ذکر دلیل اطلاع‌رسانی می‌شود و در صورت تایید پرونده برای دبیر هیات ممیزه ارسال می‌شود.

اگر در کمیته‌ی منتخب درخواست مورد تایید قرار نگیرد و امتیازات کافی به هیات علمی داده نشود، به ایشان با ذکر دلیل اطلاع‌رسانی خواهد شد اما اگر درخواست تایید شود، پرونده به دبیر هیات ممیزه ارسال می‌شود. در صورت تایید دبیر هیات ممیزه اطلاعات برای کارشناس هیات ممیزه جهت برگزاری کمیسیون‌های تخصصی ارسال خواهد شد.

پس از برگزاری کمیسیون‌های تخصصی و اخذ تاییدات لازم پرونده به هیات ممیزه ارسال شده و فرآیند خاتمه می‌یابد و در غیر این صورت اطلاع‌رسانی‌های لازم به متقاضی صورت می‌گیرد.

فرآیند ارتقاء مرتبه اعضای هیات علمی

■ نقش‌ها

مسئولیت‌ها	نقش
ارائه‌ی درخواست با تکمیل کاربرگ‌های مربوطه	اعضای هیات علمی
کنترل موارد درج شده در کاربرگ شماره ۲، درج امتیاز و معرفی سه نفر متخصص جهت برگزاری کمیته منتخب	مدیر گروه
تایید کاربرگ شماره ۲ و متخصصین کمیته‌ی منتخب	رئیس دانشکده
کنترل کاربرگ‌ها و مستندات و مدارک، صدور رسید دریافت مدارک، برگزاری کمیته‌ی منتخب و درج امتیازات اعلام شده در کمیته‌ی منتخب	دبیر کمیته‌ی منتخب
برگزاری کمیسیون فرهنگی و امتیازدهی کاربرگ شماره ۱	معاون فرهنگی دانشگاه
برگزاری کمیسیون تخصصی	دبیر هیات ممیزه
برگزاری کمیسیون تخصصی و ابلاغ مصوبات کمیسیون تخصصی	کارشناس هیات ممیزه
تایید مصوبات کمیسیون تخصصی	رئیس کمیسیون تخصصی

فرآیند ارتقاء مرتبه اعضای هیات علمی

■ فرمها

● فرم درخواست

در این فرم متقاضی اطلاعات مربوط به درخواست را ثبت می کند.

فرآیند ارتقاء مرتبه اعضای هیات علمی

• فرم سوابق تحصیلی

سوابق تحصیلی	
رشته تحصیلی و گرایش:	موسسه محل اخذ مدرک: شهر و کشور محض اخذ مدرک: تاریخ اخذ مدرک: انتخاب تاریخ
عنوان پایان نامه یا رساله:	

• فرم ج ۱ - خلاصه امتیازات کسب شده از فعالیت‌های ماده (۱)

خلاصه امتیازات کسب شده	
بند:	تعداد ریف های تکمیل شده: ۰
امتیازات کسب شده:	۰
ملاحظات:	

• فرم ج ۲ - خلاصه امتیازات کسب شده از فعالیت‌های ماده (۲)

خلاصه امتیازات کسب شده ۲	
بند:	تعداد ریف های تکمیل شده: ۰
امتیازات کسب شده کمیته بند:	۰
امتیازات کتب شده کمیته:	۰
ملاحظات:	

• فرم ۱-۱- تدوین کتاب، مقاله و تولید اثر بدیع و ارزشمند هنری با رویکرد اسلامی در حوزه‌های فرهنگی، تربیتی و اجتماعی

تدوین کتاب و مقاله	
عنوان اثر:	نوع فعالیت:
نام منتقدی و همکاران:	نوع اثر:
امتیاز کمیسیون فرهنگی:	تاریخ انتشار: انتخاب تاریخ

فرآیند ارتقاء مرتبه اعضای هیات علمی

- فرم ۱-۴-۱ استاد مشاور فرهنگی با حکم معاون فرهنگی موسسه یا معاون فرهنگی بنیاد نخبگان و تایید موسسه محل خدمت

استاد مشاور فرهنگی			
عنوان حکم:	شماره اطلاع:	تاریخ اطلاع:	تاریخ شروع انجام فعالیت:
<input type="text"/>	<input type="text"/>	<input type="text"/>	<input type="text"/>
واحد دانشگاه محل فعالیت:	امتیاز کمیسیون فرهنگی:		
<input type="text"/>	<input type="text"/>		
تاریخ پایان انجام فعالیت:			
<input type="text"/>			

- فرم ۱-۷-۱ کسب جوایز فرهنگی

کسب جوایز فرهنگی			
عنوان جایزه:	زمانه جایزه اعطا شده:	مرجع اعطای جایزه:	اسامی سایر افراد:
<input type="text"/>	<input type="text"/>	<input type="text"/>	<input type="text"/>
امتیاز کمیسیون فرهنگی:			
<input type="text"/>			

- فرم ۱-۸-۱ طراحی و مشارکت فعالانه در برگزاری کرسی های آزاد اندیشی نقد و نظریه پردازی با تایید مرجع ذیصلاح

طراحی و مشارکت فعالانه در برگزاری کرسی های آزاد نشی			
عنوان فعالیت:	نوع فعالیت:	نوع همکاری:	مرجع تایید کننده:
<input type="text"/>	<input type="text"/>	<input type="text"/>	<input type="text"/>
نام نظامی و همکاران:	امتیاز کمیسیون فرهنگی:		
<input type="text"/>	<input type="text"/>		

- فرم ۱-۲-۱ رعایت نظم و انضباط درسی و شئونات آموزشی

رعایت نظم و انضباط درسی			
امتیاز کل نیم سال اول:	امتیاز کل نیم سال دوم:	امتیاز کل نیم سال سوم:	امتیاز کل نیم سال چهارم:
<input type="text"/>	<input type="text"/>	<input type="text"/>	<input type="text"/>
امتیاز کل نیم سال پنجم:	امتیاز کل نیم سال ششم:	امتیاز کل دوره:	ملاحظات:
<input type="text"/>	<input type="text"/>	<input type="text"/>	<input type="text"/>
امتیاز کل نیم سال هفتم:	امتیاز کمیته منتخب:		
<input type="text"/>	<input type="text"/>		
امتیاز کمیسیون:			
<input type="text"/>			

فرآیند ارتقاء مرتبه اعضای هیات علمی

• فرم ۲-۲- کیفیت تدریس

کیفیت تدریس			
گروه های ارزیابی:	ارزیابی حسب مورد:	انتخاب نهایی:	انتخاب کینه منتخب ارزیابی:
<input type="text"/>	<input type="text"/>	<input type="text"/>	<input type="text"/>
انتخاب کینه منتخب ارزیابی: 0	انتخاب کمیسیون ارزیابی صف: 0	ملاحظات:	انتخاب نهایی: 0

• فرم ۲-۳- کمیت تدریس

کیفیت تدریس			
تعداد مدرسین:	سال تحصیلی:	نام درس:	تعداد واحد:
<input type="text"/>	<input type="text"/>	<input type="text"/>	<input type="text"/>
تعداد مقاطع تدریس:	موسسه محل تدریس:	مقطع:	ضریب مقطع تدریس:
<input type="text"/>	<input type="text"/>	<input type="text"/>	<input type="text"/>
ضریب نوع تدریس:		انتخاب تکمیلی:	
<input type="text"/>		<input type="text"/>	

• فرم ۲-۴- راهنمایی و سرپرستی پروژه کارشناسی در پایان دوره تحصیلی

راهنمایی و سرپرستی پروژه کارشناسی			
عنوان پروژه:	نیم سال انجام فعالیت:	سال تحصیلی:	موسسه محل تحصیل دانشجو:
<input type="text"/>	<input type="text"/>	<input type="text"/>	<input type="text"/>
نام دانشجو:	تعداد واحد:	حاصل ضرب تعداد واحد در ام:	انتخاب کینه منتخب:
<input type="text"/>	<input type="text"/>	<input type="text"/>	<input type="text"/>
انتخاب کمیسیون:		ملاحظات:	
<input type="text"/>		<input type="text"/>	

• فرم ۳-۱- مقاله علمی - پژوهشی منتشر شده در مجلات علمی - پژوهشی معتبر داخلی و

خارجی

مقاله علمی - پژوهشی			
نام نشریه:	نوع نامه علمی نشریه:	موسسه/کشور محل انتشار:	ضریب تاثیر یا ذکر پایگاه است:
<input type="text"/>	<input type="text"/>	<input type="text"/>	<input type="text"/>
ضریب تاثیر متوسط:	سال انتشار نشریه:	شماره مجله:	نام مفاهیمی و همکاران به تری:
<input type="text"/>	<input type="text"/>	<input type="text"/>	<input type="text"/>
انتخاب کینه منتخب:	انتخاب کمیسیون:	ملاحظات:	
<input type="text"/>	<input type="text"/>	<input type="text"/>	

• فرم ۳-۲- مقاله علمی - مروری منتشر شده در نشریه های معتبر

فرآیند ارتقاء مرتبه اعضای هیات علمی

مقاله علمی - مروری					
عنوان مقاله:	نام نشریه:	نوع نمایه علمی:	هریب تاثیر یا ذکر پایگاه است:	تاریخ انتشار:	0
نام نهادی و همکاران به تر:	امتیاز کمیته منتخب:	امتیاز کمیته مستحب:	امتیاز کمیسیون:	ملاحظات:	

- فرم ۳-۳- مقاله های علمی و تح شیبه چاپ شده در نشریه های علمی - ترویجی داخلی معتبر مورد تایید کمیسیون نشریات وزارتی

مقاله علمی تحشیبه چاپ شده					
عنوان مقاله و تحشیبه:	نام نشریه:	تاریخ انتشار (سال):	شماره مجله:	تاریخ انتشار (سال):	0
نام نهادی و همکاران به تر:	امتیاز کمیته منتخب:	امتیاز کمیسیون:	ملاحظات:		

- فرم ۳-۴- مداخل چاپ شده در دانشنامه ها، دایره المعارفها و فرهنگها با نظر هیات داوری مورد تایید هیات ممیزه موسسه

مداخل چاپ شده					
عنوان مداخل چاپ شده:	نام نشریه:	مجله چاپ مداخل:	تاریخ انتشار (سال):	تاریخ انتشار (سال):	0
نام نهادی و همکاران به تر:	امتیاز کمیته منتخب:	امتیاز کمیسیون:	ملاحظات:		

- فرم ۴-۱- حضور فعال و تمام وقت در موسسه و مشارکت بر اساس تکالیف تعیین شده در آیین نامه مدیریت دانشگاهها و موسسه های آموزش عالی، پژوهشی و فناوری و سایر فعالیت های اجرایی محوله

حضور فعال و تمام وقت در موسسه					
نمیدان:	نوع همکاران و حضور در موسسه:	تعداد واحد موظف تدریس:	0	تعداد واحد حق تدریس:	0
علاوه بر سایر فعالیت های امر:	حضور فعال و مشارکت در امر:	امتیاز کسب شده در هر نیمسال:	امتیاز کمیته منتخب:	ملاحظات:	
امتیاز کمیسیون:					

فرآیند ارتقاء مرتبه اعضای هیات علمی

- فرم ۴-۲- برپایی نمایه شگاه‌ها، اردوها یا سایر فعالیت‌های فوق برنامه پژوهشی، فناوری، آموزشی، فرهنگی، هنری و مدیریت اجرایی آن با توجه به سطح برگزاری

برپایی نمایه‌ها و اردو ها					
عنوان فعالیت:	سطح برگزاری:	تاریخ شروع انجام فعالیت:	تاریخ پایان انجام فعالیت:	انستار تاریخ:	تاریخ پایان انجام فعالیت:
مرجع تأیید کننده:	شماره و تاریخ تأییدیه:	نام مقامی و همکاران به ترتیب:	انستار کمیته منتخب:	انستار کمیته منتخب:	ملاحظات:
انستار کمیسیون:					

- فرم ۴-۳- طراحی و راه اندازی آزمایشگاه‌ها و کارگاه‌های تخصصی، اعم از فنی، پژوهشی و هنری، واحد های نیمه صنعتی و پژوهشی، کتابخانه‌های تخصصی، شبکه‌های تخصصی مجازی، حسب اهمیت و تجهیزات موجود و میزان بهره برداری

طراحی و راه اندازی آزمایشگاه ها					
عنوان فعالیت:	تاریخ شروع انجام فعالیت:	تاریخ پایان انجام فعالیت:	انستار تاریخ:	محل انجام فعالیت:	انستار تاریخ:
مرجع تأیید کننده:	شماره و تاریخ تأییدیه:	نام مقامی و همکاران به ترتیب:	انستار کمیته منتخب:	انستار کمیته منتخب:	ملاحظات:
انستار کمیسیون:					

- فرم ۴-۶- عضویت در یکی از هسته‌های قطب‌های علمی رسمی کشور / عضویت در هیات مدیره و بازرسی انجمن‌های علمی

عضویت در یکی از هسته های قطب های علمی رسمی کشور					
نام قطب علمی/انجمن علمی:	نوع همکاری:	تاریخ شروع انجام فعالیت:	تاریخ پایان انجام فعالیت:	انستار تاریخ:	تاریخ پایان انجام فعالیت:
شماره و تاریخ حکم انتصاب:	انستار کمیته منتخب:	انستار کمیسیون:	انستار کمیته منتخب:	انستار کمیسیون:	ملاحظات:

- فرم ۴-۱۱- ایجاد رشته‌های جدید و میان رشته‌ای با رویکرد رفع نیازهای اساسی و ترویج کارآفرینی

ایجاد رشته های جدید					
عنوان ایجاد شده:	نوع رشته:	تاریخ ایجاد رشته:	انستار تاریخ:	مقطع رشته:	انستار تاریخ:
مرجع تأیید کننده:	شماره و تاریخ گواهی تأیید ف.:	انستار کمیته منتخب:	انستار کمیسیون:	انستار کمیسیون:	ملاحظات:

فرآیند ارتقاء مرتبه اعضای هیات علمی

- فرم ۴-۱۵- طراحی سوال های آزمون های جامع منطقه ای و درون دانشگاهی، ارتقای دستیاران، امتحان های جامع دکتری تخصصی (PhD) و نظایر آن

طراحی سوال های آزمون های جامع					
عنوان فعالیت:	سال انجام فعالیت:	0	نوع آزمون (جامع منطقه ای) --	مدت همکاری بر حسب سال:	انتخاب تاریخ
مرجع سازماندهنده کوامی:	شماره کوامی:	0	تاریخ کوامی:	انتخاب تاریخ	انتخاب تاریخ
انتخاب کیسوسون:	ملاحظات:			انتخاب کمیته منطبق:	



آدرس: تهران، خیابان ولیعصر، بالاتراز میدان ونک، خیابان عطار،
کوچه بوستان، پلاک ۳، ساختمان چارگون

تلفن: ۸۴۲۰۲ (۰۲۱) | فکس: ۸۴۲۰۳۹۹۹ (۰۲۱)

www.chargoon.com
info@chargoon.com

