

آموزش مفاهیم Pool و Lane در زبان

مدلسازی BPMN

Pool و Lane در زبان مدلسازی فرایند BPMN از مفاهیم مهم و پایه‌ای هستند. BPMN یک زبان استاندارد برای مدل‌سازی و نمایش فرآیندهای کسب‌وکار است. BPMN از مجموعه‌ای از عناصر گرافیکی ساده تشکیل شده که مدل‌سازی فرآیند و همچنین درک مدل‌ها را برای ذینفعان کسب و کار تسهیل می‌کند.

ذینفعان در صورت آشنایی با زبان مدلسازی BPMN، با مشاهده‌ی یک نمودار فرآیندهای کسب‌وکار می‌توانند کارکرد فرآیند را تشخیص و جزئیات فعالیت‌های آن را درک کنند. برای مکانیزه کردن فرآیندهای کسب و کار با استفاده از نرم‌افزار BPMS نیاز است ابتدا فرآیندها را با زبان BPMN مدل کرد. Pool و Lane در BPMN جهت دسته‌بندی و سازمان‌دهی فعالیت‌ها در فرآیندهای کسب و کار استفاده می‌شود. قبل از شروع مقاله شما را به تماشا ویدئو آموزش مفاهیم Pool و Lane در زبان مدلسازی BPMN دعوت می‌کنیم.

Pool در زبان مدلسازی BPMN

Pool فرآیندهای کسب و کار را در بر می‌گیرد و مرزهای آن را مشخص می‌کند. یک Pool شامل محدوده‌ای می‌باشد که یک فرآیند را در برمی‌گیرد و مدل‌ساز، فرآیند را در این محدوده قرار می‌دهد. هر فرآیند کسب‌وکار در یک Pool مدل‌سازی می‌شود و هر Pool حداکثر شامل یک فرآیند کسب‌وکار است. به این صورت که دو فرآیند مجزا باید در دو Pool مختلف مدل‌سازی شود. نام Pool بهتر است با نام فرآیند یکی باشد.



استفاده از Pool در مدلسازی فرآیندهای کسب و کار با زبان BPMN یک الزام نیست اما توصیه می‌شود در زمان مدلسازی فرآیند حتماً از Pool استفاده شود. توجه به این نکته مهم است که مرزهای Pool نباید توسط المان‌های فرآیند قطع شوند.

کاربرد اصلی Pool تعریف فرآیندهای کسب و کار سازمان و ایجاد ارتباط بین

فرآیندهای سازمان و با فرآیندهای سازمانهای دیگر است. هر Pool به صورت افقی یا عمودی قابل ترسیم است. اما توصیه می شود که از Pool به صورت افقی استفاده شود.

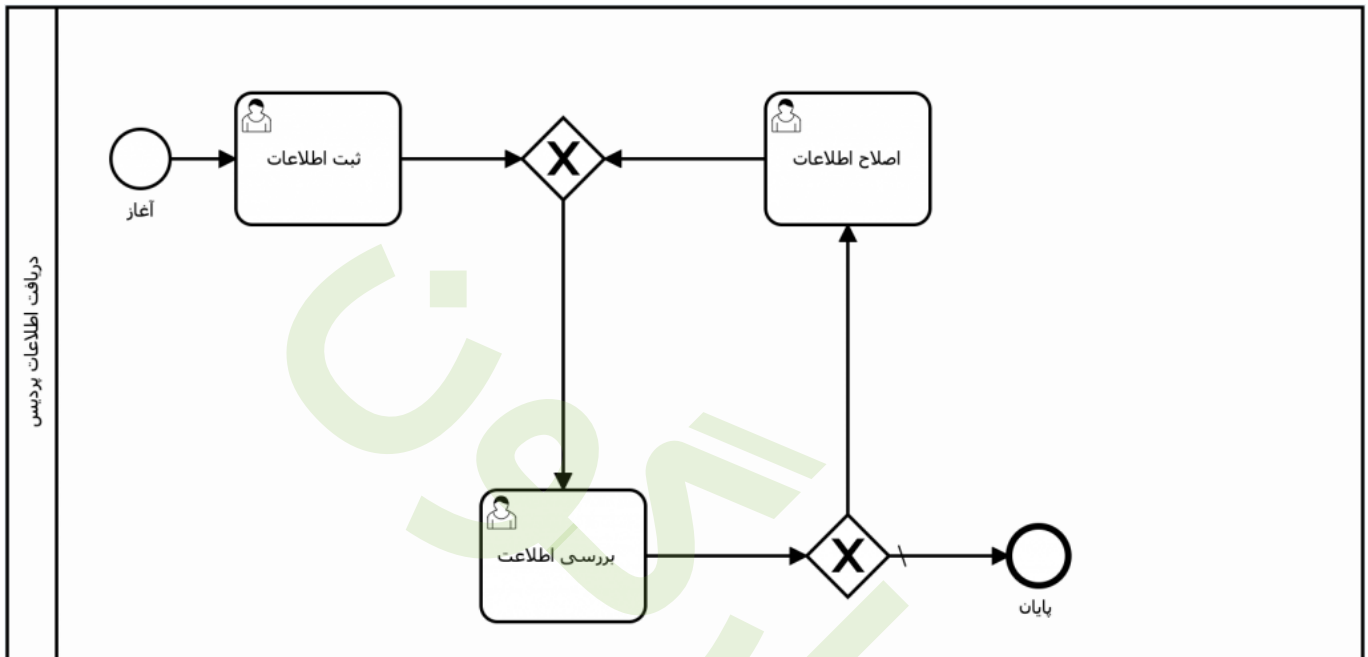

نمونه یک فرآیند با استفاده از Pool

Lane در زبان مدلسازی BPMN

Lane مشخص می کند که چه کسی چه کاری را در فرآیندهای کسب و کار انجام می دهد، رخدادهای فرآیند در کدام واحد سازمانی و توسط چه نقشی اتفاق می افتد و تصمیم گیری های فرآیند کجا و توسط چه کسی انجام می شود.

مفهوم Lane در مدل وابسته به تعریف مدل ساز فرآیند است. مدل ساز می تواند دسته بندی دلخواه و مورد نظر خود را ایجاد کند. معمولاً یک Lane یک نقش سازمانی

را نمایش می‌دهد به عنوان مثال مدیر یا کارمندی از یک دپارتمان باشد. البته Lane می‌تواند نمایشگر خود دپارتمان نیاز باشد مانند واحد مالی. Lane با شکل مستطیل نمایش داده می‌شود. نام Lane سمت چپ مستطیل و به صورت عمودی نوشته می‌شود.



Lane

در طراحی فرآیند اگر قرار باشد که یک سازمان و یا مشارکت‌کننده بیرونی مثل مشتری یا پیمان‌کار را نشان دهد تنها کافی است که از یک Pool استفاده شود. از Lane برای مدل‌سازی دپارتمان‌ها، واحدها و نقش‌ها داخل سازمان مانند واحد فروش، منابع انسانی و تولید استفاده می‌شود. بنابراین هر Pool می‌تواند شامل چندین Lane باشد.

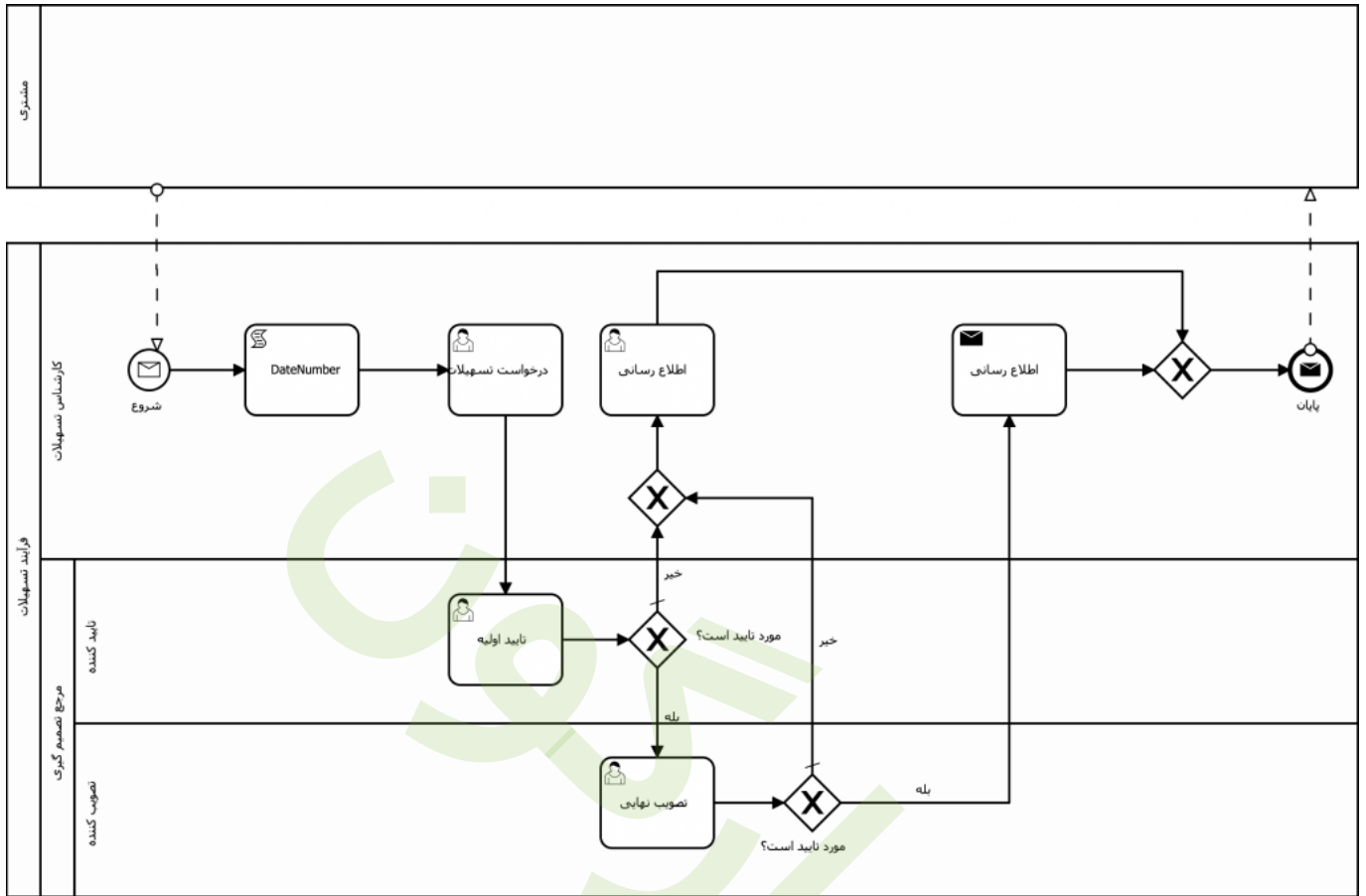

مثال Pool و Lane