

چرا هر شرکتی به مدیریت فرآیند کسب و کار نیاز دارد؟

برای موفقیت و رقابت در کسب و کار، مشاغل باید به طور مداوم فرآیندهای خود را بهبود بخشند. اگر در سازمان از یک چارچوب رسمی بهبود فرآیند استفاده شود، برای همه افراد درگیر در تلاش برای بهبود فرآیندهای کسب و کار، یک زبان و بستر مشترک به وجود می‌آورد. در نتیجه آن پروژه‌های بهبود فرآیند سازمانی و بهبود گردش کار با استانداردهای توافق شده به بهترین شکل پیش می‌روند. در ادامه به نیاز شرکت‌ها به مدیریت فرآیند کسب و کار می‌پردازیم.

نیاز شرکت‌ها به مدیریت فرآیند کسب و کار

نرم افزار مدیریت فرآیند کسب و کار برای سهولت و کارایی بیشتر کارها برای مدیریت و همچنین ایجاد منبعی برای همکاری بین همه اعضای تیم طراحی شده است. برنامه‌های نرم افزاری مدیریت فرآیند کسب و کار باید کارآمد و مؤثر بوده و رضایت کیفی را برای همه اعضای تیم با استفاده از برنامه فراهم کند.

برای موفقیت و رقابت در رسیدن به باقی ماندن، مشاغل باید به طور مداوم فرآیندهای خود را بهبود بخشند. عدم انجام این کار احتمالاً منجر به هزینه‌های بالاتر، درآمد کمتر، کارکنان با انگیزه کمتر و مشتریان ناراضی بیشتر خواهد شد.

مدیریت فرآیند کسب و کار (BPM) ابزاری قدرتمند است که مشاغل می‌توانند از آن برای اجرای بهینه همه جنبه‌های عملیاتی استفاده کنند. برای کسانی که قصد دارند برای بهبود روند کار در آن سرمایه‌گذاری کنند، در اینجا به بررسی اجمالی نیاز شرکت‌ها به مدیریت فرآیند کسب و کار می‌پردازیم.

BPM چیست؟

گارتنر مدیریت فرآیند کسب و کار را چنین تعریف می‌کند: رشته‌ای که با پیشبرد برتری عملیاتی و چابکی تجاری عملکرد شرکت را بهبود می‌بخشد. یک تجارت را به عنوان یک موتور و BPM را ابزاری برای تنظیم دقیق هر یک از اجزای موتور بدانید تا به حداکثر عملکرد برسید.

«اگر به دنبال اجرای عملی این مفاهیم در سازمان خود هستید، استفاده از یک نرم‌افزار BPMS می‌تواند نقطه شروع مناسبی باشد. جهت اطلاعات بیشتر بنر زیر را کلیک کنید.»



برای دریافت دمو نرم افزار BPMS

BPM چه کاری انجام می‌دهد؟

در درون هر سازمانی، فرآیندهای مشترکی وجود دارد که برای رسیدن به اهداف طراحی شده‌اند. با این حال، به هر دلیلی برخی از فرآیندها ممکن است کند، ناکارآمد، غیرقابل اعتماد، تکراری و زائد باشند. BPM با استفاده از مدل‌ها، معیارها (KPI) و تجزیه و تحلیل برای ارزیابی و شناسایی پیشرفت‌های لازم که عملکرد بهتری ایجاد می‌کند، همه این فرآیندها را تحت بررسی دقیق قرار می‌دهد. هنگام اجرای فرآیندهای جدید، مشاغل می‌توانند از BPM استفاده کنند تا اطمینان حاصل کنند که آن فرآیندها به‌طور یکپارچه ادغام شده و عملکرد صحیحی دارند.



مزایای BPM

مزایای اصلی چیست و در نرم افزار BPM باید دنبال چه مواردی بود؟

به زبان ساده، یک برنامه BPM شرکتها را قادر می سازد تا فرآیند بیشتری را با کیفیت بالاتر، ضایعات کمتر و تلاش کمتر انجام دهند. این امر خصوصاً برای شرکت های نوپا و سایر شرکت هایی که بودجه محدودی دارند و باید سریع به سوددهی برسند، سودمند است. مزایای خاص BPM برای شرکتها به موارد زیر تقسیم می شود:

بهره وری

بسیاری از فرآیندها اغلب به دلیل تعدادی از عوامل مانند تلاش دستی، انتقال ضعیف بین دپارتمانها و عدم توانایی بر نظارت مؤثر بر پیشرفت کلی، مملو از موارد زائد است. روشن کردن فرآیندهای جدید به شرکتها کمک می کند تا ناکارآمدیها را به نفع خط اصلی تشخیص دهند و از بین ببرند.

اثر بخشی

هنگامی که یک فرآیند کارآمدتر شد، می توان از BPM برای مؤثرتر کردن فرآیند استفاده کرد. از جمله مزایای بیشتر اثر بخشی فرآیند، توانایی مدیریت سریع و توانایی تصمیم گیری بهتر، آگاهانه تر و توانایی اجرای مداوم است که برای ارائه تجربه بهتر مشتری بسیار مهم است. هنگامی که همه فرآیندها به طور مؤثر در حال اجرا هستند و با استراتژیها و اهداف شرکت سازگار هستند، شرکتها سودآورتر و رقابت پذیرتر

می‌شوند.

چابکی

در دنیای تجارت فوق‌العاده رقابتی امروز، نیاز به چابکی یک شرکت بیش از هر زمان دیگری حیاتی است. درحقیقت شرکت‌هایی با فرآیندهای منسوخ و انعطاف‌پذیر از قافله عقب مانده‌اند. نیاز به تغییر می‌تواند تقریباً از هر جایی، هم در داخل سازمان و هم در خارج از سازمان ایجاد شود. فرصت‌های جدید ممکن است برای استفاده از آن‌ها نیاز به تغییر داشته باشند. شرکای تجاری یا مشتریان جدید ممکن است نیاز به تغییر داشته باشند تا روش دیگری برای انجام کسب‌وکار داشته باشند. فراموش نکنید مقررات بین‌المللی ممکن است یک شرکت را ملزم به تغییر روند کار خود کند.

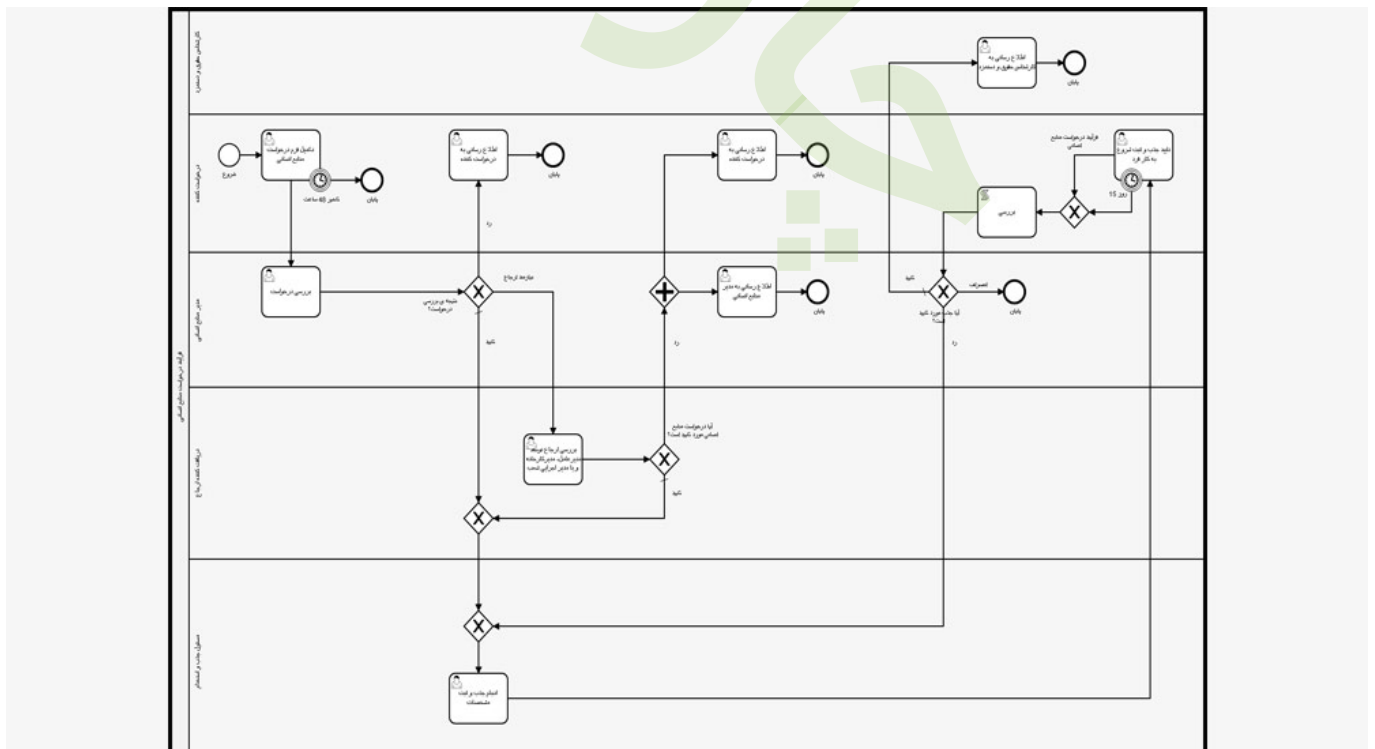

نرم افزار محبوب مدیریت فرآیند کسب و کار

هنگام جستجوی بهترین نرم افزار مدیریت فرآیند کسب و کار گزینه های بی شماری برای انتخاب وجود دارد. انتخابی که شما انجام می دهید به عوامل مختلفی، از جمله هزینه برنامه نرم افزار، در دسترس قرار داشتن نرم افزار برای کارکنان داخلی، کارکنان از راه دور یا ترکیبی از هر دو و همچنین سهولت استفاده برای همه کارمندان بستگی دارد.

برای مثال نرم افزار BPMS اولین رابط همکاری را فراهم می کند که به کاربران امکان می دهد مدل های فرآیند بسازند. با استفاده از این قابلیت علاوه بر مدل سازی و ترسیم بصری فرآیند، این امکان در اختیار سازمان وجود دارد تا مستندات و توضیحات لازم برای اجرای درست فرآیند را به هر المان و به هر قسمت از اجزای فرآیند الصاق نموده تا در زمان های لازم به آنها مراجعه نمایند. انعطاف پذیری نرم افزار امکان استفاده آسان برای هر نوع پروژه را فراهم می کند و یکپارچه با برنامه های شخص ثالث ادغام می شود.

با BPMS، اعضای تیم می توانند در زمان واقعی همکاری کنند و به شما امکان می دهد گردش کار تیم از راه دور به صورت خودکار انجام شود. این نرم افزار برای اندازه گیری، خودکارسازی و بهینه سازی روند کسب و کار شما طراحی شده است و قابلیت ارتقای همکاری بین اعضای تیم، اطمینان از مدیریت دقیق، گزارش قوی و ساده سازی وظایف اداری را دارد.

این نرم افزار مدیریت حجم کار را آسان می کند و الگوهای سفارشی، برنامه های تلفن همراه رایگان و پشتیبانی زنده را ارائه می دهد. به لطف برنامه های مدیریت فرآیند

کسب و کار، شرکت‌ها می‌توانند فرآیندهای موجود خود را تغییر دهند و یا فرآیندهای جدید را سریع‌تر و روان‌تر و کارآمدتر اجرا کنند. این توانایی برای انعطاف‌پذیری و انطباق سریع در مواجهه با تغییرات پیش‌بینی نشده و غیرمنتظره، محرک قدرتمندی برای مزیت رقابتی هر شرکت است.

جمع‌بندی

در فضای رقابتی امروز، سازمان‌ها برای بقا و رشد باید فرآیندهای کاری خود را به صورت مداوم بهبود دهند. به‌کارگیری یک چارچوب رسمی برای بهبود فرآیندها، زبان و ساختاری مشترک برای تمامی افراد درگیر ایجاد می‌کند و موجب می‌شود پروژه‌های بهبود سازمانی با کیفیت بالاتر و هماهنگی بیشتر اجرا شوند.

مدیریت فرآیند کسب و کار (BPM) رویکردی استراتژیک برای تحلیل، بهینه‌سازی و مدیریت فرآیندهای سازمانی است. طبق تعریف گارتنر، BPM ابزاری برای ارتقای برتری عملیاتی و چابکی کسب و کار محسوب می‌شود؛ مشابه تنظیم دقیق اجزای یک موتور برای عملکرد بهتر.

به‌کارگیری BPM به سازمان‌ها کمک می‌کند فرآیندهای کند، تکراری، پرخطا یا غیرکارآمد را شناسایی کرده و با استفاده از مدل‌سازی، تحلیل داده‌ها و شاخص‌های عملکرد (KPI) آن‌ها را بهبود دهند. همچنین هنگام طراحی فرآیندهای جدید، BPM تضمین می‌کند که این فرآیندها یکپارچه و صحیح پیاده‌سازی می‌شوند.