

قابلیت‌های موثر نرم‌افزار BPMS دیدگاه در ایجاد زیرساخت دورکاری سازمان‌ها

بررسی قابلیت‌های نرم‌افزار BPMS نشان می‌دهد این سیستم بهترین راهکار برای رفع چالش‌ها و دغدغه‌های مدیران و کارکنان سازمان‌ها در دوره دورکاری است. انتخاب ابزارهای مناسب برای ایجاد زیرساخت دورکاری به عنوان رویکرد متفاوت و تازه [مدیریت منابع انسانی](#) در بسیاری از سازمان‌ها به چالشی جدی بدل شده است. بررسی قابلیت‌های نرم‌افزار BPMS نشان می‌دهد این سیستم بهترین ابزار برای رفع این دغدغه است.

[نرم‌افزار BPMS دیدگاه](#) با قابلیت‌هایی که در اختیار سازمان قرار می‌دهد، بستر مناسبی برای سازمان‌ها فراهم می‌کند تا دغدغه‌های مدیران و کارمندان کاهش یابد و حتی بیشتر از زمان حضور در محل کار، بهره‌وری سازمان داشته باشند.

در این مقاله ۸ قابلیت از مجموع کارکردهای نرم‌افزار BPMS دیدگاه که در زمان دورکاری به سازمان‌ها کمک می‌کند را مرور می‌کنیم.



امکان دموی این نرم افزار در محل کار شما فراهم است.

فقط کافیست اینجا کلیک کنید و فرم درخواست را تکمیل نمایید.

چالش‌های دورکاری با ابزار سنتی

اولین ابهام، عدم وجود سامانه نرم‌افزاری برخی از فرآیندها جاری در شرکت است. معمولاً به واسطه حضور افراد در محل نیاز به نرم‌افزار برای این فرآیندها در سازمان‌ها به طور ملموس احساس نمی‌شود؛ اما شرایط دورکاری بدون چاره‌اندیشی برای این جنس از فرآیندهای کسب و کار میسر نخواهد شد.

تنوع این فرآیندها می‌تواند مدیران فناوری اطلاعات را نسبت به تعدد سامانه‌های نرم‌افزاری مورد نیاز و هزینه‌های پشتیبانی آنها نگران کند. در چنین شرایطی، کامل‌ترین راه‌حل نرم‌افزاری استفاده از یک BPMS (نرم‌افزار مدیریت فرآیندهای کسب و کار) است. در شرایط حضور کارکنان در محل کار، مدیران این امکان را دارند تا با روش‌ها و ابزارهای سنتی بر اجرای درست فرآیندهای کسب و کار سازمان نظارت و کنترل داشته باشند؛ اما در شرایط دورکاری نرم‌افزار BPMS این زیرساخت را با کمترین هزینه برای بنگاه‌های اقتصادی فراهم می‌کند.

مکانیزاسیون فرآیندهای مورد نیاز در زمان دورکاری

نرم افزار BPMS دیدگاه این امکان مکانیزاسیون تمام فرآیندهای مورد نیاز در زمان دورکاری را به سادگی برای سازمان‌ها فراهم می‌کند. مکانیزاسیون بسیاری از فرآیندها که پیش از این با توجه به حضور پرسنل در محل کار، در اولویت سازمان‌ها نبودند در دوره دورکاری بیشتر احساس می‌شود و اولویت می‌یابند. BPMS دیدگاه به سرعت و با کمترین پیچیدگی فنی فرآیندهای عمومی و تخصصی سازمان‌ها را مکانیزه می‌کند.

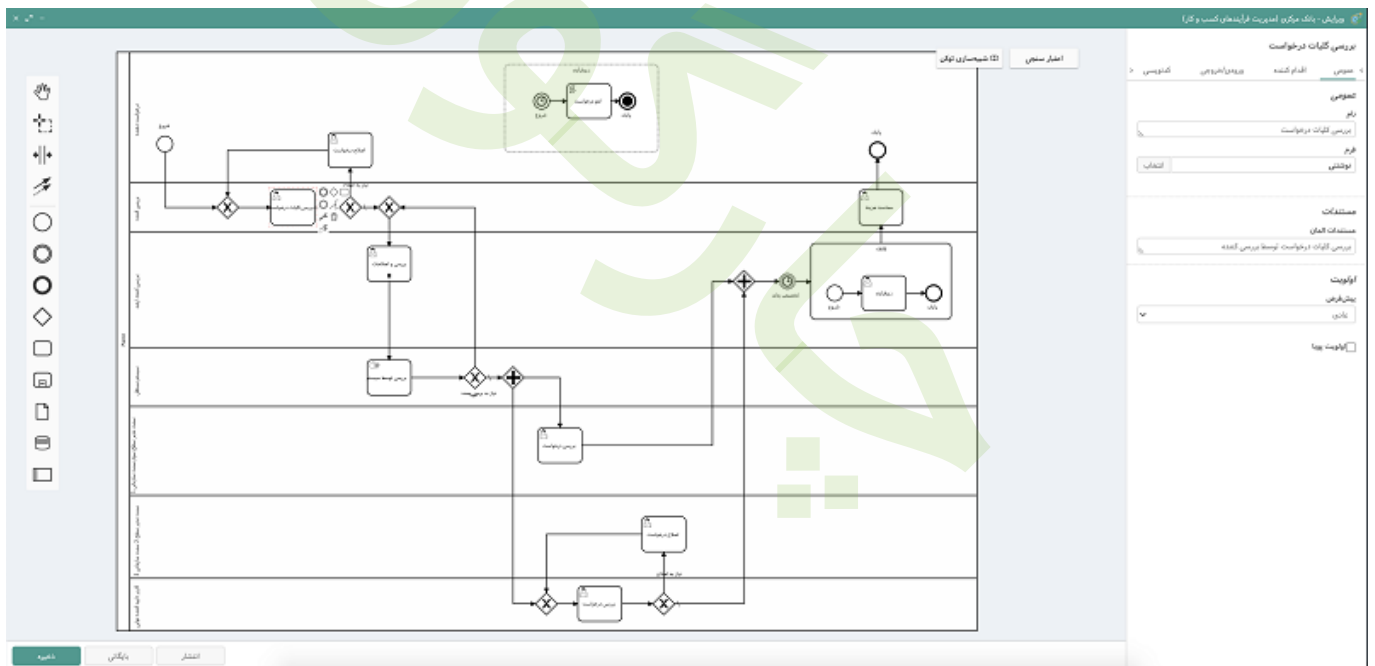

با نرم‌افزار BPMS همیشه در دسترس هستید

قابل استفاده بودن نرم‌افزار BPMS از طریق همه مرورگرها موجب می‌شود تا کاربران در هر لحظه و از هر نقطه‌ای بتوانند به فعالیت‌های خود بپردازند. این ویژگی برای

طراحان فرآیند بسیار قابل توجه است. استفاده از نرم افزار مدیریت فرآیندهای کسب و کار و ساخت و طراحی فرآیند نیاز به نصب نرم افزارهای مختلفی بر روی کامپیوتر دارد. نرم افزارهایی مانند Bizagi و Bonita از جمله BPMSهایی هستند که طراح فرآیند برای انجام مسئولیت‌هایش باید آنها را بر روی سیستم عامل خود نصب کند. نرم افزار Bizagi حتی این محدودیت را دارد که طراح را ناگزیر از سیستم عامل ویندوز استفاده می‌کند. BPMS دیدگاه برای طراحان فرآیند این قابلیت را دارد که تمام فعالیت‌های خود از جمله مدلسازی فرآیند، تعریف مدل داده‌ای، تعریف قوانین کسب و کار و دیگر امور مربوطه را در هر نقطه تنها با استفاده از یک مرورگر وب انجام دهند. به این ترتیب در شرایط دورکاری، طراحان فرآیند شرایط لازم برای طراحی و یا بهینه‌سازی فرآیندها را دارند.

امکان کنترل فرآیندها توسط مالکین و مدیران

ممکن است برخی مدیران گمان کنند در شرایط دورکاری، مدیریت و نظارت بر کارکنان دشوار است؛ درحالی که نرم افزار BPMS مجموعه امکاناتی در اختیار مدیران سازمان و مالک فرآیند قرار می‌دهد تا عملکرد فرآیندها و کارکنان سازمان مدیریت کنند و از جزیی‌ترین اطلاعات فرآیند مطلع شوند. این اطلاعات در سطوح فرآیند (Process)، فعالیت (Task) و فرم‌های سازمانی است.

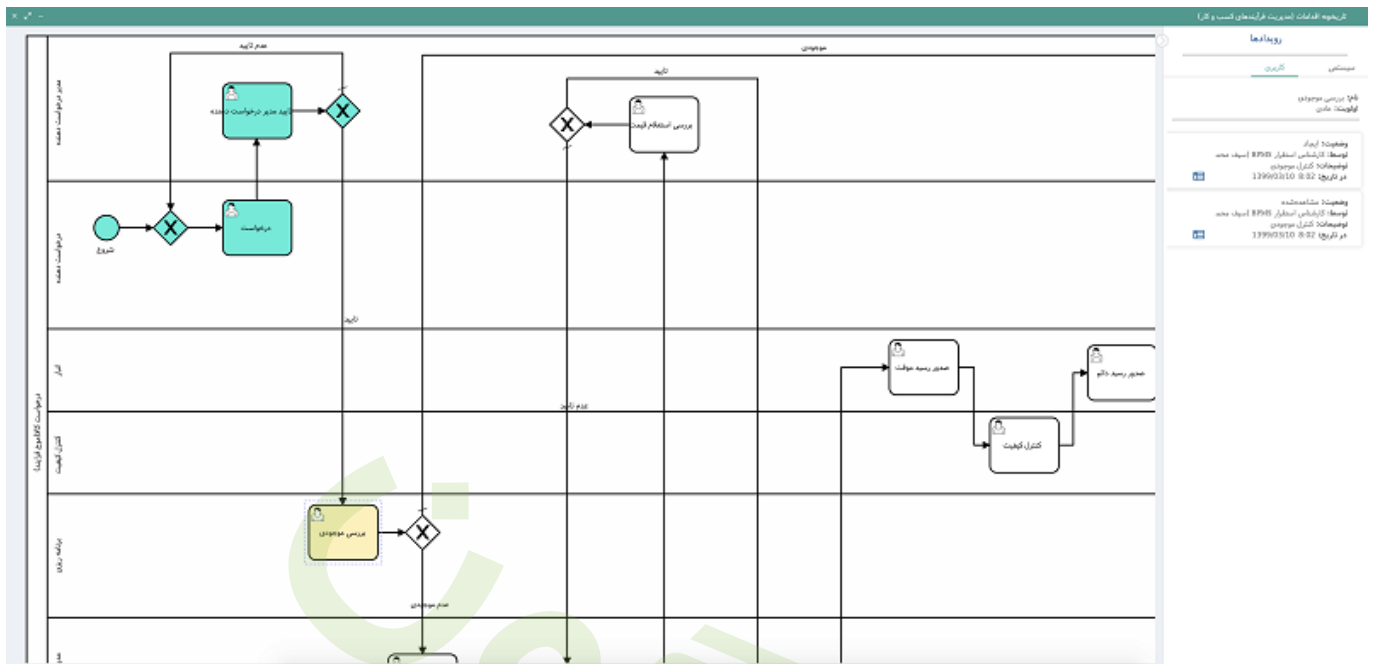

توجه به ارزیابی عملکرد فرآیندهای سازمانی

در زمان دورکاری مدیران به ابزارهایی نیاز دارند تا بتوانند اطمینان پیدا کنند که فرآیندهای سازمان، به طور صحیح و با تحقق شاخص‌های کلیدی عملکرد (KPI) انجام می‌شوند. با استفاده از زیرساخت نرم‌افزار BPMS دیدگاه سازمان می‌تواند از امکانات یک داشبورد BAM بهره‌مند شود. داشبورد Business Activity Monitoring به مدیران سازمان کمک می‌کند تا فرآیندهای کسب و کار خود را کنترل کنند و طبق شاخص کلیدی عملکرد (KPI) تعریف شده، عملکرد کیفیت فرآیندها را هم از نظر کیفی و هم از نظر کمی اندازه‌گیری کنند.

از طریق داشبورد BAM و اطلاعات آماری آن، مدیران سازمان می‌توانند بر فرآیندهای کسب و کار خود نظارت و خطاهای پیش آمده را شناسایی کنند و با تولید گزارشات،

موفقیت یا عدم موفقیت یک فرآیند را تشخیص دهند.

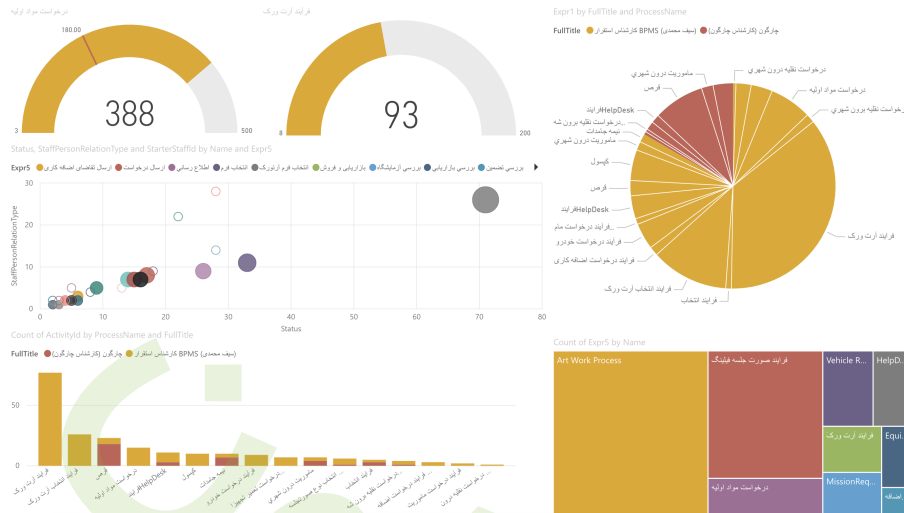

ارائه قوانین و روش‌های استاندارد اجرای فرآیندها

امکان ارائه قوانین و روش درست انجام کار به انجام دهندگان فعالیت از دیگر مزایای نرم‌افزار BPMS دیدگاه در زمان دورکاری است. در شرایط حضور در سازمان تعاملات نزدیک کارکنان و مدیرانش و امکان دریافت راهنمایی‌ها تا حدودی باعث می‌شود تا کارکنان فعالیت‌های خود را به‌درستی انجام دهند. اما در شرایط دورکاری نیاز است تا کارکنان به دستورالعمل و استانداردهای لازم برای انجام هر فعالیت دسترسی داشت باشند. BPMS دیدگاه این امکان را به طراح می‌کند تا در زمان طراحی فرآیند دستورالعمل‌های لازم را به هر فعالیت کاربر (User Task) الصاق کند تا در زمان انجام فعالیت در شرایط دورکاری، کاربر به آن دسترسی داشته باشد و بر اساس آن فعالیت‌های خود را انجام دهد.

امکان تعریف سررسید (User Task) برای هر کاربر

نرم افزار BPMS دیدگاه امکان تعریف سررسید برای هر فعالیت کاربر (User Task) و فعالیت های لازم در صورت گذر از سررسید را به طراحان فرآیند می دهد. حضور فیزیکی افراد در محل کار و تعاملات معمول به نوعی عامل کنترل زمان بندی های لازم در فرآیندهای کسب و کار است. این ویژگی در شرایط دورکاری وجود ندارد و در نتیجه آن نیاز است که ابزار مطمئنی برای این موضوع در نظر گرفته شود. امکان تعریف سررسید از طریق پشتیبانی از المان رخداد مرزی زمانسج (Boundary Event) (Timer) برای انجام امور دارد در BPMS دیدگاه وجود دارد. یکی از مسائل در زمان دورکاری از بین رفتن تمرکز کاری کارکنان است. کارتابل نرم افزار BPMS دیدگاه این امکان را به کاربران می دهد تا فعالیت های اختصاصی را بر اساس نظر خود مدیریت و سازماندهی کنند. قابلیت هایی مانند **دسته بندی**، **برچسب گذاری**، **تعریف سررسید** و **یادآور شخصی** و چندین امکان دیگر باعث می شود کاربر ضمن دسترسی به همه فعالیت های محوله در یک محیط، آن ها را متناسب با نیاز خود سازماندهی کند و از فراموشی و نادیده شدن کارها جلوگیری شود.

The screenshot displays the BPMS software interface. On the left, there is a form for creating a request with various input fields and dropdown menus. The right side shows a list of requests with columns for status, priority, and date. The interface is in Persian and includes a search bar at the top right.

دسترسی به سوابق فرآیندها و اطلاعات

نرم افزار BPMS دیدگاه امکاناتی را در اختیار کاربران قرار می دهد تا به سوابق فرآیندها و اطلاعات در زمان دورکاری دسترسی داشته باشند. یکی از موانع تحقق شرایط دورکاری عدم دسترسی به اطلاعات سازمانی و سوابق اقدامات است. نرم افزار BPMS دیدگاه این امکان را به کاربران می دهد تا بر اساس دسترسی های تعریف شده به اسناد و اطلاعات فرآیندهای کسب و کار سازمان دسترسی داشته باشند.

درخواست دموئی نرم افزار BPMS دیدگاه



امکان دموی این نرم افزار در محل کار شما فراهم است.

فقط کافیست اینجا کلیک کنید و فرم درخواست را تکمیل نمایید.

چارگون